

autovictor

 Keep on moving to the future.

PIATTAFORME DI LAVORO

MAGNI ES 1412





ES1412E

- Eccellente manovrabilità anche in spazi ridotti e corridoi stretti grazie anche ai parapetti pieghevoli
- Capacità garantita sino a 320 kg
- Cavo AC in piattaforma CA per prestazioni eccezionali sul posto di lavoro e riduzione del consumo di energia



UTILIZZI



Impiantistica:

Illuminazione
Impianti di AC/riscaldamento
Impianti elettrici
Impianti di sicurezza



Manutenzione



Piccole opere edili:

Ristrutturazioni
Isolamento termico
sicurezza



Distribuzione & Logistica



Pulizia



Pittura & Restauri



Stoccaggio Immagazzinamento:

Inventari
Manutenzione ordinaria
delle scaffalature

EQUIPAGGIAMENTO STD:

- Sistema diagnostico di bordo
- Sistema antiribaltamento nel sottoscocca
- Porta auto-bloccante sulla piattaforma
- Avvisatore acustico durante la discesa
- Controlli proporzionali
- Staffa di sicurezza per le fasi di manutenzione
- Controllo dell'inclinazione con allarme
- Manutenzione semplificata
- Impianto frenante automatico
- Pulsante di arresto di emergenza
- Sistema di discesa di emergenza
- Clacson
- Valvola di blocco del cilindro
- Pneumatici anti-traccia
- Trazione anteriore
- Contaore
- Sedi porta forche integrate nel telaio
- Piattaforma estensibile
- Piano calpestio antisdrucchiolo
- Parapetti pieghevoli
- Traslazione consentita alla massima altezza
- Cavo CA alla piattaforma

DATI TECNICI

Portata	320 kg
Portata estesa	113 kg
N. max di occupanti	2
Altezza di lavoro A	13,8 m
Altezza piano della piattaforma B	11,8 m
Lunghezza totale C	2,48 m
Larghezza totale D	1,15 m
Altezza totale (parapetto sù) E	2,58 m
Altezza di trasporto (parapetto giù)	2,05 m
Dimensioni piattaforma (lunghezza/larghezza) F	2,27 m x 1,2 m
Estensione della piattaforma G	0,9 m
Luce libera dal suolo (chiusa)	10 cm
Luce libera dal suolo (aperta)	1,9 cm
Passo	1,87 m
Raggio di sterzata (interno)	0 cm
Raggio di sterzata (esterno)	2,2 m
Motori di guida	24 V / 1,5 kW
Motori di sollevamento	24 V / 4,5 kW
Velocità di traslazione (chiusa)	4 km/h
Velocità di traslazione (aperta)	0,8 km/h
Velocità su/giù	84/83 sec
Batterie	4x12 V / 300 Ah
Caricabatterie integrato	24V / 25A
Pendenza superabile	25%
Pendenza massima di lavoro	1,5°/3°
Pneumatici antitraccia	ø 381x127 mm
Peso (CE)	2920 kg

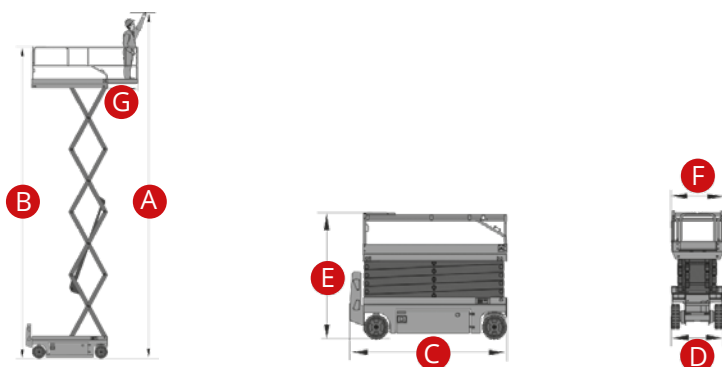

autovictor

 Keep on moving to the future.

MAGNI ES 1412



AUTOVICTOR s.r.l.

Via Galvani 11/13

28060 San Pietro Mosezzo - Novara

Tel. +39 0321 35000

info@autovictor.it

www.autovictor.it